

פורום אזורי #2 לקידום תעסוקה בגליל ובגולן

23.2.2023

WORKIT_N²
Workit North Net

קרון רשוי
RASHI FOUNDATION

AWY
פרויקט התעסוקה הישראלי

המטרה המשותפת של כולנו

- 1. בניית תשתית ראשונית של רשת אזורית, בהובלת מיזם WORKIT, הפועלת באמון ואחריות אזורית משותפת, לקידום הון אנושי איכותי אל מול מנועי הצמיחה האזוריים**
- 2. כתיבת מודל עבודה משותף ומוסכם לקידום תעסוקה ברמה אזורית**



מנהיגות

שותפות אזורית

משימה

אחריות אזורית משותפת

תפיסה לפיה למנהיגות ולמנהיגים ישנה אחריות לחוסן ושגשוגן של כלל הקבוצות באזור. לפי תפיסה זו, האתגרים המרכזיים באזור לא ניתנים להתמודדות על ידי מגזר תעסוקתי אחד או קהילה בודדת, והם מחייבים הדדיות רב-מגזרית מתמשכת. על מובילי השינוי לפעול יחד לזיהוי האינטרסים והסיפורים המשותפים ולקדם פתרונות אפקטיביים ובני-קיימא.

מפתחות להצלחה

- ❖ אמון בתהליך ובאנשים, אגו בצד.
- ❖ שיתוף בידע – הידע הוא נכס משותף ולא אישי.
- ❖ שותפות ארוכת טווח – אורך רוח ונשימה, מחוייבות לתהליך.
- ❖ מציאת מכנה משותף בין כל השותפים.

מעבדת פיתוח



כללי מסגרת

- ✓ טלפונים ניידים
- ✓ עמידה בלוחות הזמנים
- ✓ מרחב פתוח ובטוח - מה שנאמר בחדר נשאר בחדר ברמת הפרט, אלא במתן אישור
- ✓ השתתפות פעילה - יצרנים ולא צרכנים
- ✓ שימוש במחברת
- ✓ משוב לאחר כל מפגש
- ✓ הקשבה

יריד תעסוקה

יוזמות לקידום תעסוקה איכותית

WORKIT_N²
Workit North Net

קרון רשו
RASHI FOUNDATION

AWY
פרויקט התעסוקה הישראלי

הכשרה מקצועית במימון מלא, עם השמה ברמת הגולן –

הכשרה בתחום הלחמות עדינות באלקטרוניקה

מרכזי ריאן – אלפנאר



נתון מייצג

14 משתתפים/ות לקחו חלק בהכשרה שבסיומה 7 בוגרים/ות השתלבו בעבודה בתחום הלחמות עדינות באלקטרוניקה

אני רוצה ללמוד עוד

עול לעזור בזה

אני עושה כזה גם

מיכל רייקין

מיכל רייקין

איך זה עובד?

מחזור שני

סבב
שני
-
10 דק

סבב
ראשון
-
10 דק

מחזור ראשון

סבב
שני
-
10 דק

סבב
ראשון
-
10 דק

בכל מחזור בחרו 2 יוזמות שהייתם רוצים ללמוד עליהם עוד.

מחזור ראשון

בחרו 2 יוזמות עליהם
הייתם רוצים ללמוד

סבב ראשון - 10 דקות
סבב שני - 10 דקות

מפגש חשיבה משותף
בנושא אתגר גיוס כוח
האדם לבית חולים
פוריה

אשכול כנרת
עמקים

בניית מודל מסע
סטודנט לעשייה
איכותית

המכללה האקדמית
כנרת

הכשרה בתחום
הלחמות עדינות
באלקטרוניקה

מרכז ריאן -
אלפנאר

הקמת שלוחת מחקר
'חרמון' בכפרים
הדרוזים בגולן

מכון שמיר
למחקר

בנייה והכשרה של
קהילת מתאמים
טכנולוגיים

שירות התעסוקה-
מחוז צפון

ימי עיון למעסיקים
ומנהלי/ות מש"א

מעברים - אצבע
הגליל

קידום תוכניות
מדעיות-טכנולוגיות
לנערות ונערים

אשכול בית הכרם

הקמת אקוסיסטם
של חדשנות ויזמות"

מרכז חדשנות כנרת

החלטה על תחום
הצעירים בגולן כעניין
אסטרטגי

מועצה אזורית גולן

מחזור שני

פתיחת קורס ניהול
רשתות תקשורת
ושירותי ענן

עיריית קריית שמונה

פיתוח מקומות
תעסוקה איכותיים
וקידום תשתיות
לפיתוח כלכלי

אשכול גליל מזרחי

פיתוח והנבטת
תוכניות הכשרה
והשמה להייטק

רשות החדשנות

ליווי וייעוץ עסקי,
הדרכות ליזמים ובעלי
עסקים, ליווי לקבלת
מימון לעסק

מעוף לעסקים | סניף
טבריה-בית שאן

התמחויות ארוכות
טווח לסטודנטים
בתחומי המדעים

המכללה האקדמית
תל חי

בניית רשת מתחמי
עבודה משותפים
"האבזלת" כבסיס
לקידום העשייה

החברה הכלכלית
גולן

בניית שותפויות
והתאמת כלים תומכי
השמה לפיתוח
מיומנויות

לשכות מיזם
WORKIT צפון

תמיכה במיזמים
מעודדי תעסוקה

החטיבה להתיישבות
מרחב צפון

בחרו 2 יוזמות עליהם
הייתם רוצים ללמוד

סבב ראשון - 10 דקות
סבב שני - 10 דקות

עבודה מבוססת נתונים - ממצאי מיפוי צרכים

תומר מדר - מנהל לשכות טבריה ומסעדה שירות התעסוקה

WORKIT_N²
Workit North Net

קרון רשו
RASHI FOUNDATION

AWY
פרויקט התעסוקה הישראלי

מערכת אזורית



חיזוק עסקים
בצפון

שכר

ניסיון תעסוקתי
והשכלה מתאימה

עבודה היברידית

מה הנתון שהכי הפתיע אותי? ➤

שיפור תשתיות

חיבור

מעסיקים – מחפשי עבודה

מה הנתון שהכי מדאיג אותי? ➤

ריכוז פלטפורמות

הכוונה מגיל צעיר

שיפור בשכר

מה היית רוצה לברר הלאה? ➤

סיוע למחפשי עבודה

רתימת שותפים
מהמרחב המקומי
ומהממשלה

מיפוי צרכים

מעסיקים | דורשי עבודה

ממצאי מיפוי צרכים



שיתוף ציבור

4 רשויות

ותהליך היוועצות אחד

עם מעסיקים



שאלון עמדות

מעסיקים

מחפשי עבודה



שיתוף ציבור
4 רשויות
ותהליך היוועצות אחד
עם מעסיקים



שאלון עמדות
מעסיקים
מחפשי עבודה

אחוז המשיבים "מסכימ/ה במידה רבה-רבה מאוד"

- מעסיקים
- מחפשי עבודה עד 30
- מחפשי עבודה 30-50

משרות איכות - משרות בתפקידי ביניים ומעלה, שכר מעל הממוצע ועם ניסיון והכשרה מקצועית

מעסיקים ומחפשי עבודה תופסים שיש מעט משרות איכותיות בצפון

אחוז המשיבים "מסכימ/ה במידה רבה – רבה מאוד"



- מעסיקים
- מחפשי עבודה עד 30
- מחפשי עבודה 30-50

קיים מתח בתפיסות בין היצע משרות האיכות לבין היצע העובדים המתאימים להן

אחוז המשיבים "מסכימים במידה רבה – רבה מאוד"

מחפשי עבודה בצפון מתקשים למצוא משרות איכותיות שתואמות את המיומנויות התעסוקתיות שלהם/ן



ניתן לגייס עובדים שמתאימים ל"משרות איכות" בצפון



■ מחפשי עבודה עד 30
■ מחפשי עבודה 30-50

בפריפריה צריך להיות גם בעלי ניסיון, וגם בעלי השכלה מתאימה

אחוז המשיבים "מסכימ/ה במידה רבה – רבה מאוד"

מעסיקים מעדיפים לגייס למשרות איכות
בצפון בעיקר בעלי ניסיון תעסוקתי בתחום
הנדרש



מעסיקים בצפון מעדיפים לגייס בעלי ניסיון
ולא רק בעלי השכלה מתאימה למשרת
איכות



■ מחפשי עבודה עד 30
■ מחפשי עבודה 30-50

מעסיקים מפרסמים משרות איכות ברשת ובין עובדים, אך לא כל מחפשי העבודה נמצאים שם

אחוז המשיבים "מסכימים במידה רבה – רבה מאוד"

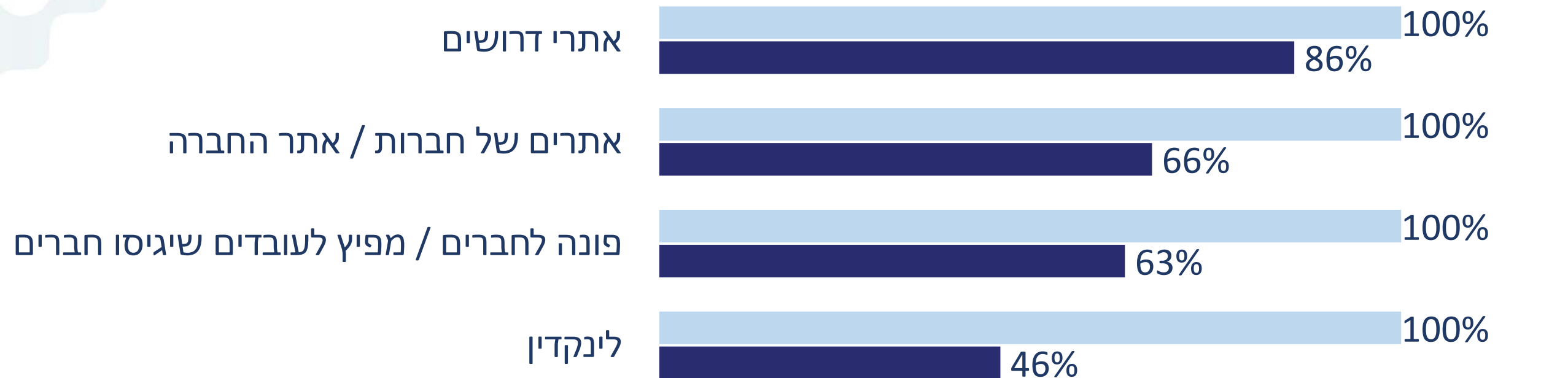

מעסיקים

מחפשי עבודה

ישנן פלטפורמות חיפוש ופרסום נוספות, שנמצאות בשימוש חלקי

אחוז המשיבים "מסכימ/ה במידה רבה – רבה מאוד"

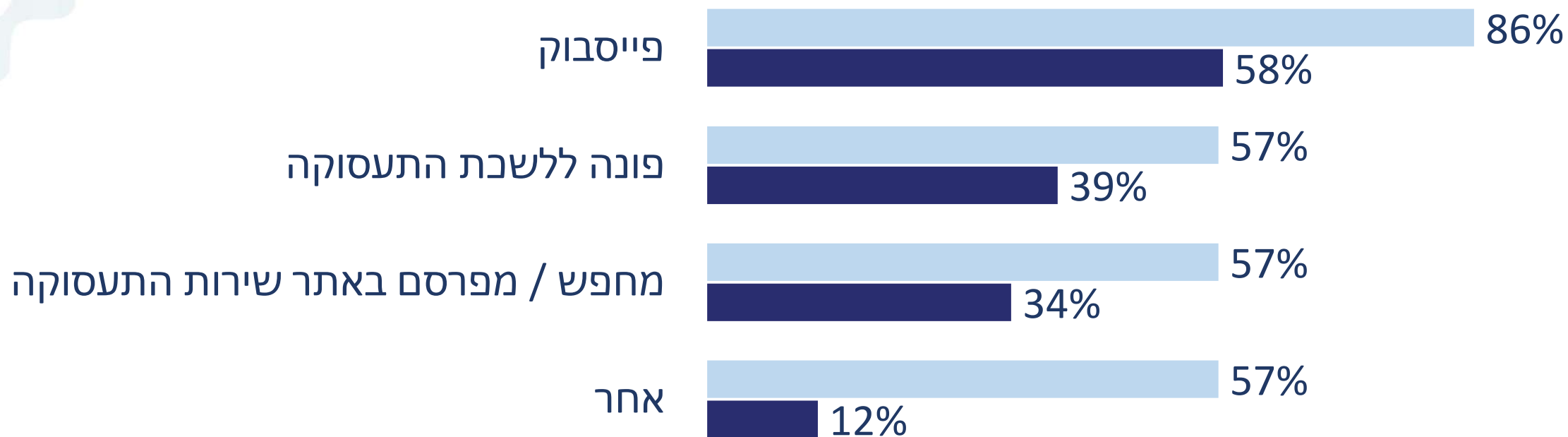

מעסיקים

מחפשי עבודה

כיצד נשפר ונפתח

את התעסוקה האיכותית בצפון?

Top Down ↓

↑ Bottom Up

- שיפור תשתיות: תחבורה, אזורי תעשייה ומסחר
- הטבות למעסיקים: הטבות מס, שכירות מוזלת, תמריצים להעסקת עובדים ללא ניסיון, סיוע לעסקים קטנים
- סיוע למחפשי עבודה: תמריצים, מסגרות לילדים, הכשרות ולימודים נוספים בפריסה רחבה, מעטפת קליטה
- רתימת שותפים: רשויות מקומיות ומשרדי ממשלה
- ריכוז פלטפורמות: של חיפוש עובדים וחיפוש משרות
- איתור: ימי גיוס מרוכזים הכוללים סיורי היכרות עם מקומות העבודה וירידי תעסוקה, קיצור תהליכי מיון
- תנאים: עבודה היברידית, חלקיות משרה, שיפור בשכר
- הנגשת מידע וידע: משרות וצרכים
- ג'וניורים: מתן הזדמנויות, 'תקופת ניסיון'



שיתוף ציבור
4 רשויות
ותהליך היוועצות אחד
עם מעסיקים



שאלון עמדות
מעסיקים
דורשי עבודה

מקרא

4 רשויות, תהליך אחד של היוועצות בשותפות של עיריית קריית שמונה, מעברים, אשכול גליל מזרחי, מרכז תעסוקה גולן ומכללת תל חי

415 תושבים

■ 90 - צפת

■ 40 - קצרין

■ 21 - חצור הגלילית

■ 264 - טבריה

26 מעסיקים

■ גליל מזרחי והגולן

5 תובנות מרכזיות ומשותפות



יצירת
תשתיות
מותאמות



חיזוק עסקים
בצפון

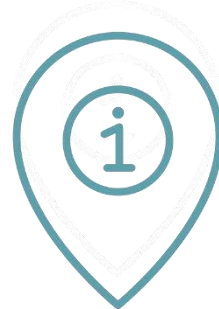

ריכוז מידע
והזדמנויות
למקום אחד



הקניית
מיומנויות רכות
ומקצועיות

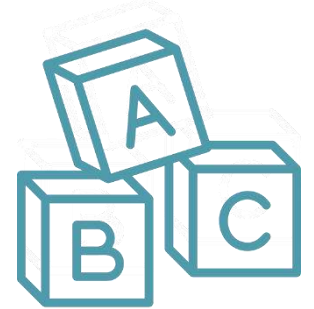

הכוונה מגיל
צעיר



ריכוז מידע והזדמנויות במקום אחד

- חיבור בין מעסיקים לבין מחפשי עבודה במקום אחד
- ריכוז משרות, הזדמנויות לפיתוח והשתתפות בהכשרות וכן מידע במקום אחד

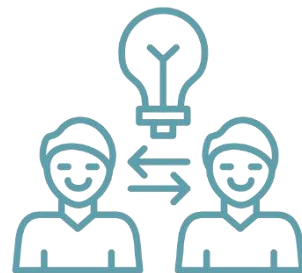

הקניית מיומנויות רכות ומקצועיות

- הכשרות מקצועיות וקורסי הסבה
- חיזוק השפה האנגלית
- מיומנויות רכות: סיוע בהשתלבות תעסוקתית, בחירת לימודים, הכוונה מקצועית, פיתוח אישי ומנטורינג
- הכשרות מונגשות לאימהות וחברה חרדית

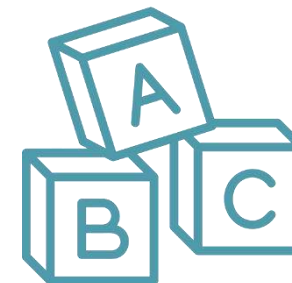

הכוונה מגיל צעיר

- עידוד תעסוקה איכותית מגיל צעיר
- רתימת הורים ועידוד השתלבות מגילאים צעירים
- חשיפה להצלחות ומודלים לחיקוי, ימי קריירה בבתי ספר
- הכוונה למקצועות איכותיים נדרשים



יצירת תשתיות מותאמות

- תשתית אינטרנט חזקה ויציבה
- תחבורה ציבורית בתדירות גבוהה יותר בשעות העבודה שמגיעה לכלל אזורי התעסוקה
- מקומות חנייה סביב אזורי עסקים
- תחבורה ציבורית לאזורי תעשייה



חיזוק העסקים בצפון

- משיכת חברות לצפון באמצעות עזרה ייעודית, הטבות לחברות ושלוחות צפוניות חדשות, גיוס הטבות ממשלתיות.
- תמיכה בעסקים מקומיים ועצמאיים, פרסום עסקים, הצעת יעוץ עסקי.

עבודה בזוגות



➤ מה הנתון שהכי הפתיע אותי?

➤ מה הנתון שהכי מדאיג אותי?

➤ מה היית רוצה לברר הלאה?

הקשבה

הטיות חשיבה טבעיות המתמשות בזמן שאנחנו מקשיבים
נטיות אלו עלולות להפריע לנו להקשיב באופן אמפתי

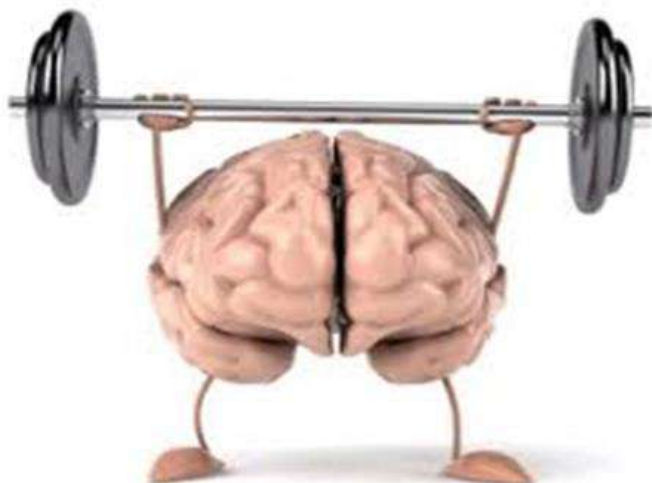

- הקשבה אוטוביוגרפית
- הקשבה שיפוטית
- הקשבת פתרון

חקר "ONSITE"



WORKIT_N²
Workit North Net

קרו רשו
RASHI FOUNDATION

AWY
פרויקט המחקר והייעוץ

את מי פוגשים?

1. אדווה בר-זית, מנהלת משאבי אנוש, קבוצת צמח מפעלים.
2. איתי שפירא, מנהל פיתוח כלכלי, עיריית קריית שמונה.
3. ענת וקסלר ישראלי, מנהלת שותפויות אסטרטגיות, מרכז לחדשנות כנרת.
4. אילן שרון, מוביל קהילת הייטק וייעוץ טכנולוגי, BYTE ועמק.
5. סאמי סעדי, מייסד, ארגון צופן.

מי פוגש את מי?

אדווה בר-זית, קבוצת צמח מפעלים	איתי שפירא, עיריית קריית שמונה	ענת וקסלר ישראל, מרכז לחדשנות כנרת.	אילן שרון, BYTE ועמק.	סאמי סעדי, מייסד צופן
מרכז החדשנות	אולם כנסים	אולם כנסים	חדר 6205	חדר 6203
משה ניסים דביר אלכסנדר מירי אשטמקר הילה ברקן מונא סעב אדווה ליפמן יואב ועקנין טל חכים דרומי שמעון אברהם יפית אוחיון מוחסנה חאטר הנידי בריק	יורם אזולאי נתי רחנצוויג יערית גבאי טל צרפתי דניאל דקר נורית אשל טל חקוקי אופק דדון דולן אבו סאלח ורד דליון מאהר חטאר צחי קראוס	ליאור מדאגי פבי רון איתי לבנון יאיר שטול גידאא רידאו עמאשה תומר מדר נועם כהן שקד גולדמן הדס לוגסי-גפני ג'ניה גולדשטיין גיל חיטין רעות שטיין	יובל מלכה בר ממאן קובי הלפרין איתי שפירא רותי בריגה ניר חיים נחמיה שמרית רלב"ג ניצן סלע בלום אלירן בלמס יניב פרץ ורד חן יעל גורביץ'	שני ארבל רים סעד אלכס דרצ'וב סמדר טל-טביביאן מעיין בן שי מיכל דינרמן עמליה סעדיה שמרית עשור משה יפרח אולגה גולובקין איילת קופרמן שרון אייזנברג

הפסקת צהרים



חלוקה לשולחנות

שולחן מס' 6	שולחן מס' 5	שולחן מס' 4	שולחן מס' 3	שולחן מס' 2	שולחן מס' 1
שמעון אברהם יפית אוחיון אופק דדון דולן אבו סאלח שקד גולדמן הדס לוגסי-גפני ניצן סלע בלום אלירן בלמס שמרית עשור שגב עייש	צחי קראוס טל חכים דרומי הנידי בריק נורית אשל טל חקוקי תומר מדר נועם כהן ניר חיים נחמיה שמרית רלב"ג אירית גיחז עמליה סעדיה אולגה גולובקין	יואב ועקנין יפעת שריידר נתי רחנצוויג טל צרפתי דניאל דקר יאיר שטול גידאא רידאן עמאשה ג'ניה גולדשטיין רותי בריגה ליטל נמיר מיכל דינרמן	מונא סעב אדוה ליפמן לימור אוזן יערית גבאי איתי לבנון אופיר פינטו קובי הלפרין איתי שפירא אלכס דרצ'וב סמדר טל-טביביאן רים סעד	משה יפרח הילה ברקן מוחסנה חאטר חיים שולמן חז טישלר פבי רון בר ממאן מיה שולמן גל זהר מעייין בן שי אמיר נבון	משה ניסים דביר אלכסנדר מירי אשטמקר יורם אזולאי סאמי סעדי אתי צור ליאור מדאגי יובל מלכה יניב פרץ שני ארבל

אחריות אזורית משותפת

תפיסה לפיה למנהיגות ולמנהיגים ישנה אחריות לחוסן ושגשוגן של כלל הקבוצות באזור. לפי תפיסה זו, האתגרים המרכזיים באזור לא ניתנים להתמודדות על ידי מגזר תעסוקתי אחד או קהילה בודדת, והם מחייבים הדדיות רב-מגזרית מתמשכת. על מובילי השינוי לפעול יחד לזיהוי האינטרסים והסיפורים המשותפים ולקדם פתרונות אפקטיביים ובני-קיימא.

מודל מנהיגות ממלכתית בונה אמון



"החלק שלנו בפאזל"

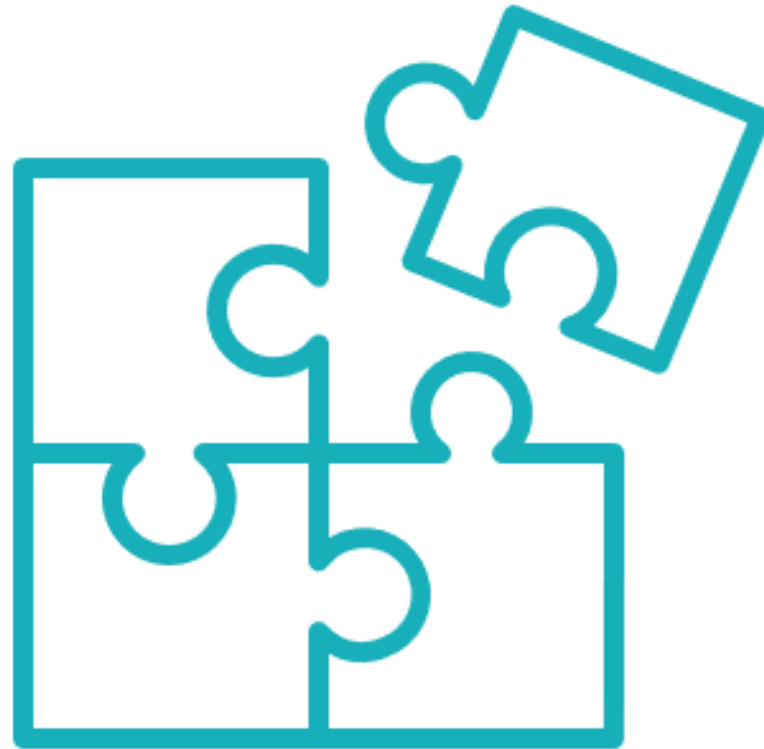

DOWNLOAD

"הורדה לשולחן העבודה"

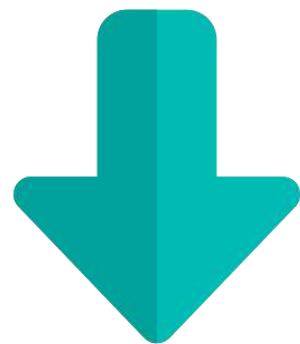

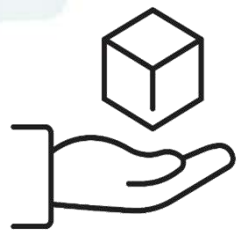

תופעה
בלתי
רצויה

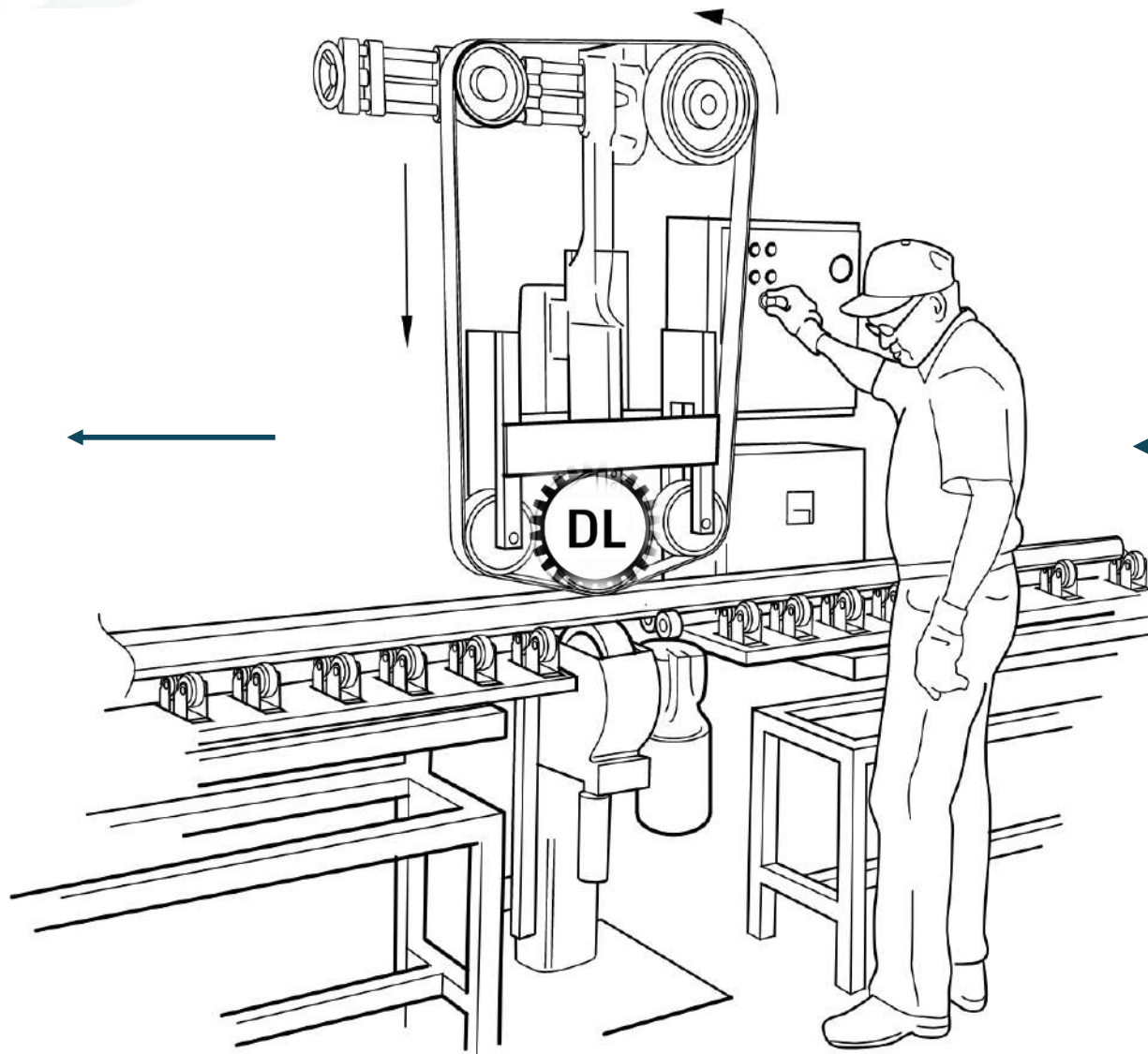

יריד תעסוקה
מיפוי צרכים ונתונים
חקר **ONSITE**
מה החלק שלנו
בפאזל

הגדרת התופעה הבלתי רצויה

WORKIT_N²
Workit North Net

קון רשו
RASHI FOUNDATION

AWY
פרויקט המחקר והייעוץ

מהתאבות בפתרון להגדרת בעיה ←

*If I had an hour to solve a problem
I'd spend 55 minutes thinking about the
problem and 5 minutes thinking about
solutions*

Albert Einstein

הגדרת תב"ר

= תופעה בלתי רצויה

"כאב בטן... כאב ראש... מה
שהניע אותי לצאת לדרך..."

ניסוח תופעה בלתי רצויה

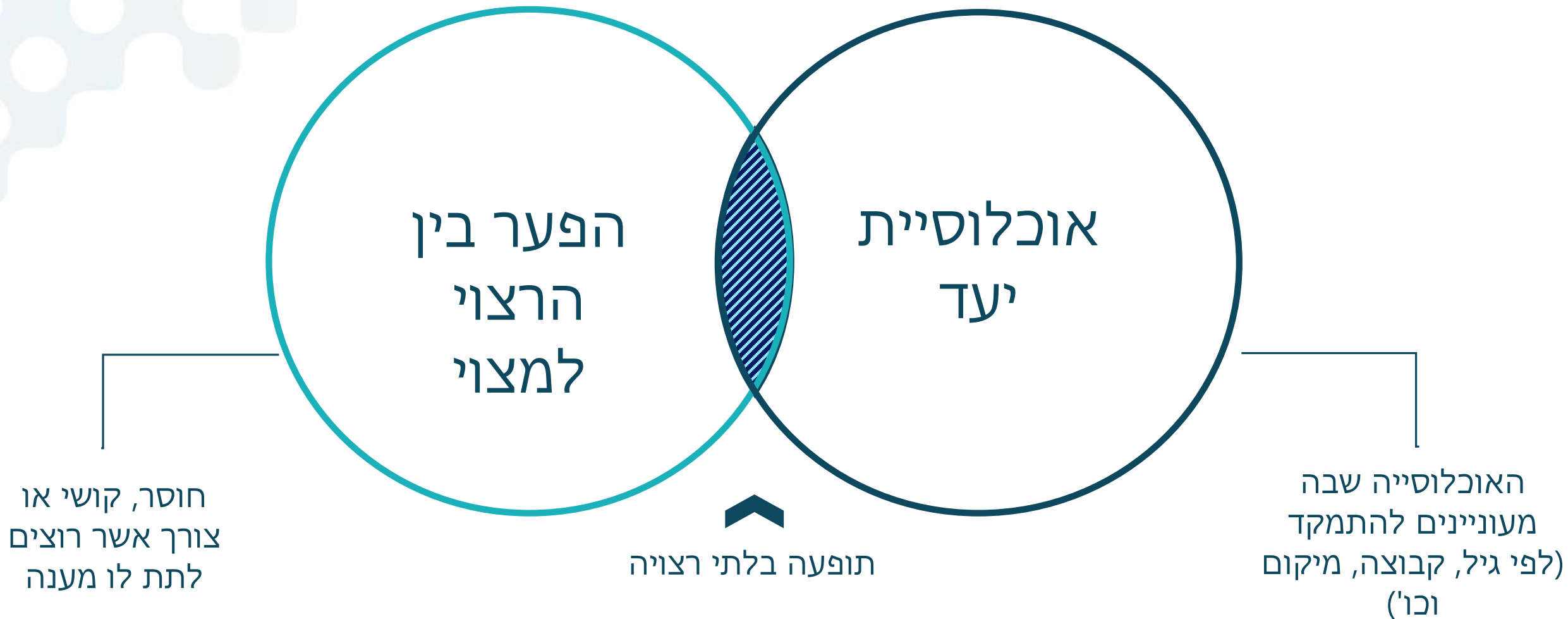

הצגת ממצאים

WORKIT_N²
Workit North Net

קרו רשו
RASHI FOUNDATION

AWY
פרויקט המחקר והייעוץ

סיכום

- משהו שהתחדד/התחדש לי היום?
- שותפות חדשה שארצה ליצור בעקבות היום
- שאלה שאני יוצא/ת איתה...

"מה הלאה..?"

תזונה